

DOOSAN

Mini-graafmachines |

DX19



Maximaal vermogen: 13,5 PK
Bedrijfgewicht: 1,9 t
Maximale inhoud bak: 65 l



Bijzonder veelzijdig en betere prestaties

▣ Aanpasbaar en soepel

Het open-center hydraulisch systeem van de DX19 met pompen met variabele opbrengst gebruikt het motorvermogen efficiënter, voor maximaal pompdebiet en comfortabeler, soepeler en nauwkeuriger werken.

- De combinatie van kortere cyclustijden en de beste uitbreekkracht in zijn klasse zorgt voor maximale productiviteit
- Door de gebufferde arm- en giekcilinders werkt hij veel soepeler
- Dankzij het inschuifbare onderstel kunt u gebouwen door de deuropeningen binnenrijden
- De grote verscheidenheid aan aanbouwdelen biedt maximale veelzijdigheid



Inschuifbaar onderstel

Dankzij het inschuifbare onderstel kunt u gebouwen door de deuropeningen binnenrijden. De zijdelings verplaatste graafarm biedt een uitstekend zicht op het werk. Nieuwe eenvoudige te gebruiken en duurzame uitschuifbladen. De cilinder is aan de linker zijde geplaatst waardoor er minder kans is op schade aan objecten in de buurt.

Transporteerbaarheid

De DX19 past eenvoudig op een conventionele aanhanger. Door de in de bovenbouw geïntegreerde verankeringspunten gemakkelijk te vervoeren.

Meer en hoger heffen

De grotere kiephoogte maakt het laden van vrachtwagens gemakkelijk en de grote reikwijdte zorgt ervoor dat de machine tijdens het graven minder vaak hoeft te worden verplaatst. Met de grotere stabiliteit en het grotere hefvermogen, samen met het hoogste debiet van de hulphydrauliek in zijn klasse, is de DX19 de meest veelzijdige machine met een groot aantal verschillende aanbouwdelen.



Uitschuifbaar dozerblad: Lang dozerblad voor meer stabiliteit en gebruik als stofblik.

Maximaal besturingsgemak in elke situatie

▣ Ergonomisch ontwerp voor minder inspanning en efficiënter werken

Het proportionele hulpdebiet zorgt ervoor dat de graafmachine veel vermogen heeft maar toch soepel en veilig kan worden bediend.

Door gebruik te maken van de gevoelige joysticks en de handig geplaatste bedieningselementen, kunt u veilig en vertrouwd werken met minimale inspanningen. Zelfs de schakelaars zijn ergonomisch geplaatst op basis van de frequentie waarmee ze worden gebruikt. U hebt de hoogste standaarden op het gebied van efficiency binnen handbereik.



Display

Alle parameters worden op één overzicht weergegeven met een nieuw bedieningspaneel (automatisch motor uitschakelen, automatisch cabineverlichting uitschakelen, geluidssignaal in geval van een storing)

1. Bedrijfsuren motor, bedrijfsuren machine, servicecodes, spanning, onderhoudsklok, tijd tot vervangen gloeibougies, toerental
2. Algemeen alarm
3. Temperatuur motorkoelvloeistof
4. Twee snelheden
5. Motoralarm
6. Verlichting
7. Brandstofmeter en alarm
8. Veiligheidsgordel
9. Alarm hydrauliek
10. Informatietoets: displaymenu

Rechter paneel

- Hendel voor dozerblad en schakelaar voor hoge snelheid
- Rijrichtingschakelaar
- Proportionele joystick
- Nieuw bedieningspaneel

Linker paneel

Proportionele joystick (met claxontoets) en schakelaar voor in- en uitschuiven onderstel.

De ideale werkruimte, speciaal voor u ontworpen

▣ Comfortabel werken

De geavanceerde ISO-gecertificeerde ROPS-cabine met overdruk biedt, samen met het uitstekende zicht en de grote stabiliteit, de gebruiker optimaal comfort en veiligheid. Terwijl u comfortabel zit, kunt u gemakkelijk bij verschillende opbergvakken en heeft u 360 graden duidelijk zicht op de werkplek. Minimale geluids- en trillingsniveaus.



Verbeterd zicht rondom

De nieuw ontworpen cabine beschikt over grote ruiten en smalle stijlen en biedt optimaal zicht rondom. Gemakkelijk met gasveer te openen lichte, starre voorruit.

Ergonomische cabine

Ruime cabine met veel beenruimte, stevige ergonomische pedalen, grote en vlakke vloer, bekerhouder, opbergvak en nog veel meer.

Vloerpanelen in cabine

Eenvoudig te verwijderen vloerpanelen voor gemakkelijk onderhoud.



Toegang tot cabine: Dankzij de brede deur is instappen en plaats nemen erg eenvoudig.

Langere levensduur – minder onderhoud

▣ Betrouwbare prestaties voor lage kosten gedurende de gehele levensduur

Versterkt chassis en geoptimaliseerd vormgegeven giek zorgen voor een gelijkmatige verdeling van de belasting en voor een grotere duurzaamheid. Materialen van topkwaliteit, de meest geavanceerde computergestuurde ontwerpmethoden en duurproeven onder de zwaarste omstandigheden geven u de zekerheid dat uw graafmachine lang meegaat. De DX19 is ontworpen voor weinig onderhoud met langere intervallen zodat de machine een hogere beschikbaarheid heeft. Bovendien staan ervaren en door Doosan opgeleide monteurs klaar om eventueel extra ondersteuning te leveren.



Giekverstelling

De verstelbeugel en de giekverstelcilinder zijn groot uitgevoerd voor kracht en stabiliteit.

Dozerblad met cilinder en hydraulische leidingen

Het dozerblad is uitschuifbaar zodat het op de breedte van het onderstel is af te stellen. De hydraulische leidingen op het dozerblad zijn bij de cabine gesplitst om ze eenvoudig te kunnen vervangen.

Cilinders en beschermde leidingen

De cilinder is goed beschermd boven de giek geplaatst. De leidingen lopen eveneens goed beschermd binnen in de giek.

Gegroepeerde smeerpunten

Voor een eenvoudiger onderhoud zijn de smeerpunten gegroepeerd.

Aansluiting onderhoudsgereedschap

Hiermee hebt u direct toegang tot alle gegevens voor onderhoud voor eenvoudiger onderhoud en problemen oplossen.

Accu-onderbrekingsschakelaar

Voor meer veiligheid en behoud van capaciteit van de accu.

Onderstel: Versterkt en uitschuifbaar onderstel: van 980 mm tot 1360 mm.



Technische specificaties

Motor

Model	Kubota / D722-EF11 (EU Stage V)
Aantal cilinders	3
Cilinderinhoud	0,7 l
Maximaal netto vermogen (ISO 9249)	9,9 kW (13,5 PK)
Maximaal netto koppel (ISO 9249)	4,3 kgf/m (42,3 Nm)
Boring x slag	67 mm x 68 mm
Startmotor	12 V / 1,4 kW
Accu's, dynamo	12 V / 530 A – 12 V / 40 A
Luchtfilter	Dubbele droog vervangbaar papierpatroon

Hydraulisch systeem

Pomptype	Dubbelwerkende zuigerpomp met tandwielpomp
Pompvermogen	41,3 l/min
Pomp 1 capaciteit bij 2500 tpm	11,3 l/min
Pomp 2 capaciteit bij 2500 tpm	15 l/min
Pomp 3 capaciteit bij 2500 tpm	15 l/min
Debiet hulphydrauliek	30 l/min
Drukontlasting hulphydrauliek	180 bar

Prestaties

Graafkracht bak (ISO 6015)	20835 N
Graafkracht arm (ISO 6015)	10371 N
Graafkracht lange arm (ISO 6015)	9279 N
Trekkracht trekstang	19380 N
Rijsnelheid snel/langzaam	4,0 / 2,5 km/u
Klimvermogen	30°

Gewichten

Bedrijfgewicht met cabine	1877 kg
Bedrijfgewicht met kap	1781 kg
Bodemdruk	32,4 kPa

Zwenkmechanisme

Zwenksnelheid	8,4 tpm
Giekwinkelhoek L/R	80° / 60°
Zwenkaandrijving	Orbitmotor

Milieu

Geluidsniveau LpA (EU-richtlijn 2006/42/EG)	79 dB(A)
Geluidsniveau LWA (EU-Richtlijn 2000/14/EG)	93 dB(A)
Lichaamsvibratie (ISO 2631-1)	0,74 ms ⁻²
Hand-arm trillingen (ISO 5349-1)	1,42 ms ⁻²
Hand-arm trillingen (ISO 5349-1) onzekerheid	0,37 ms ⁻²

Inhouden vloeistoffen

Brandstoftank	19 l
Hydraulisch systeem	19 l
Koelsysteem	3,3 l
Motorolie en oliefilter	3,3 l
Eindaandrijving (elk)	0,4 l

Hefvermogens • kap • lange arm • zwaar contragewicht • zonder bak

Hoogte hefpunt [H]	Over dozerblad, dozerblad omlaag			Over dozerblad, dozerblad omhoog			Over zijkant, dozerblad omhoog			Over zijkant, dozerblad omhoog, ingeschoven			Maximale straal [R] (mm)
	Heffen bij max. straal (kg)	Hefstraal [R] (kg)		Heffen bij max. straal (kg)	Hefstraal [R] (kg)		Heffen bij max. straal (kg)	Hefstraal [R] (kg)		Heffen bij max. straal (kg)	Hefstraal [R] (kg)		
		2,0 m	3,0 m		2,0 m	3,0 m		2,0 m	3,0 m		2,0 m	3,0 m	
2,0 m	380 *	-	341 *	249	-	341 *	295	-	341 *	178	-	217	3372
1,0 m	372 *	496 *	412 *	208	496 *	282	244	496 *	334	147	373	208	3708
0,0 m	364 *	855 *	466 *	203	475	267	240	540	317	146	323	193	3691
-1,0 m	351 *	735 *	406 *	230	444	261	275	521	298	166	324	186	3315

- Hefvermogens zijn conform ISO 10567:2007(E).
- Het laadpunt is aan het uiteinde van de arm.
- * = De nominale belastingen zijn gebaseerd op het hydraulisch vermogen.
- De vermelde nominale belasting komt niet boven 75% van de kantelbelasting of 87% van het hydraulisch hefvermogen.
- Voor hefcapaciteit met bak trekt u het werkelijke gewicht van de bak af van de waarden.
- De aangegeven configuraties geven niet noodzakelijkerwijs de standaarduitrusting van de machine weer.

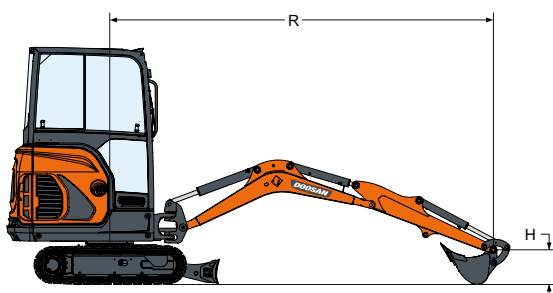

Technische specificaties

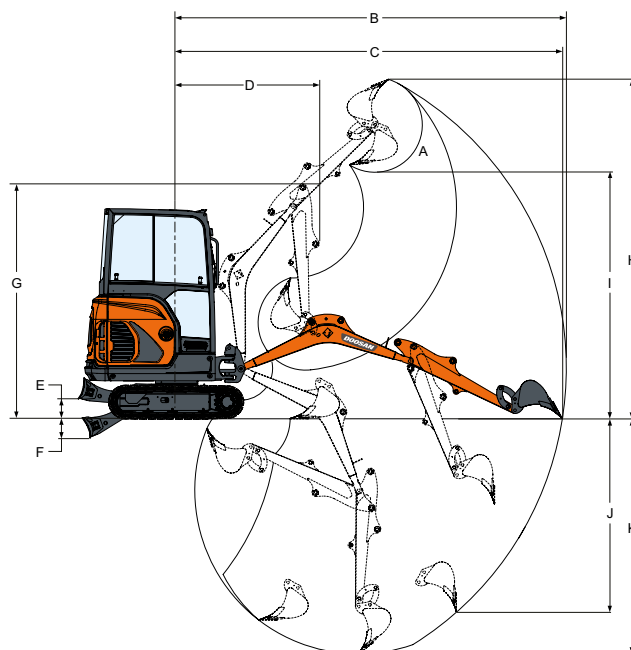
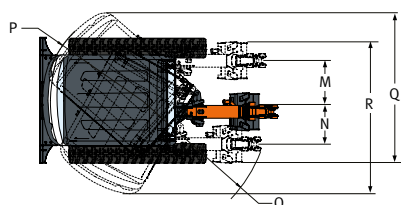
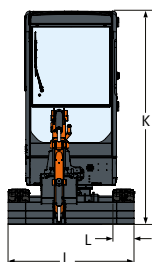
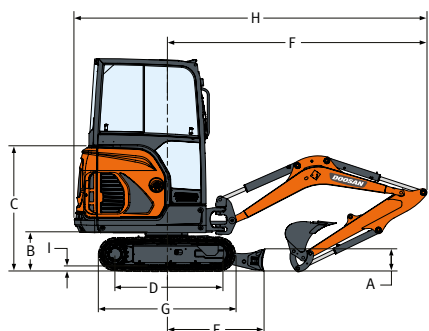

➤ Afmetingen

A	Hoogte dozerblad	235 mm
B	Bodemvrijheid	419 mm
C	Hoogte motorkap	1340 mm
D	Lengte rupsketting op bodem	1114 mm
E	Middellijn machine op dozerblad	1252 mm
F	Minimale radius in rijstand	2812 mm
G	Totale rupslengte	1476 mm
H	Transportlengte, standaard arm	3812 mm
H	Transportlengte, lange arm	3831 mm
I	Hoogte profiel rupsketting	25 mm
J	Bladbreedte (ingeschoven)	1360 (980) mm
K	Totale hoogte	2299 mm
L	Breedte rups	230 mm
M	Offset giek links	433 mm
N	Offset giek rechts	589 mm
O	Minimale draaicirkel	1154 mm
Q	Zwenkvrijheid, achterzijde	1009 mm
R	Werkbreedte bij maximale draaiing rechts	1801 mm
R	Werkbreedte bij maximale draaiing links	1645 mm

➤ Werkbereik

A	Draaihoek bak	196°
B	Max. bereik, standaard arm	4084 mm
B	Max. bereik, lange arm	4257 mm
C	Maximaal bereik op grondniveau, standaard arm	4039 mm
C	Maximaal bereik op grondniveau, lange arm	4214 mm
D	Min. zwenkstraal, standaard arm	1542 mm
D	Min. zwenkstraal, lange arm	1561 mm
E	Max. bladhoogte	220 mm
F	Max. bladdiepte	204 mm
G	Max. hoogte bij min. zwenkstraal	2564 mm
H	Max. graafhoogte, standaard arm	3573 mm
H	Max. graafhoogte, lange arm	3701 mm
I	Max. loshoogte, standaard arm	2566 mm
I	Max. loshoogte, lange arm	2693 mm
J	Max. diepte verticale muur, standaard arm	1948 mm
J	Max. diepte verticale muur, lange arm	2115 mm
K	Max. graafdiepte, standaard arm	2385 mm
K	Max. graafdiepte, lange arm	2565 mm

➤ Standaarduitrusting en beschikbare opties

ROPS TOPS cabine	○
Kap	●
Uitschuifbaar onderstel	●
Schakelaar uitschuiven rupsbanden	●
Tweede rijsnelheid	●
Dozerblad met twee verlengstukken	●
Leiding voor eerste hulphydrauliek (dubbele werking) op arm	●
Joysticks voor bediening hydrauliek	○
Vaste stoel	●
Vergrendelingen bedieningsconsole	●
Inklapbare en ergonomische pedalen	●
Toerentalhendel	●
Automatische veiligheidsgordel	●
Vier verankeringspunten op bovenbouw	●
Geavanceerde diagnose voor onderhoud	●
Motor slaat automatisch af bij oververhitting	●
Waarschuwing volle brandstoftank	●

Lockout van hendels voor hydrauliek en rijden	●
Accuschakelaar	●
Vonkvrije uitlaat	●
Lichtmetalen giekbescherming	●
Opbergvak	●
Bekerhouders	●
Lang dozerblad	●
1090 mm arm	●
1270 mm arm	○

Standaard: ●
Optioneel: ○

Sommige opties kunnen standaard zijn in bepaalde landen. Sommige opties kunnen niet beschikbaar zijn in bepaalde landen. Raadpleeg uw plaatselijke DOOSAN-dealer voor meer informatie over de beschikbaarheid of om uw machine aan uw toepassingsbehoeften aan te passen.

Powered by Innovation



DOOSAN